

Aménagement intérieur standard

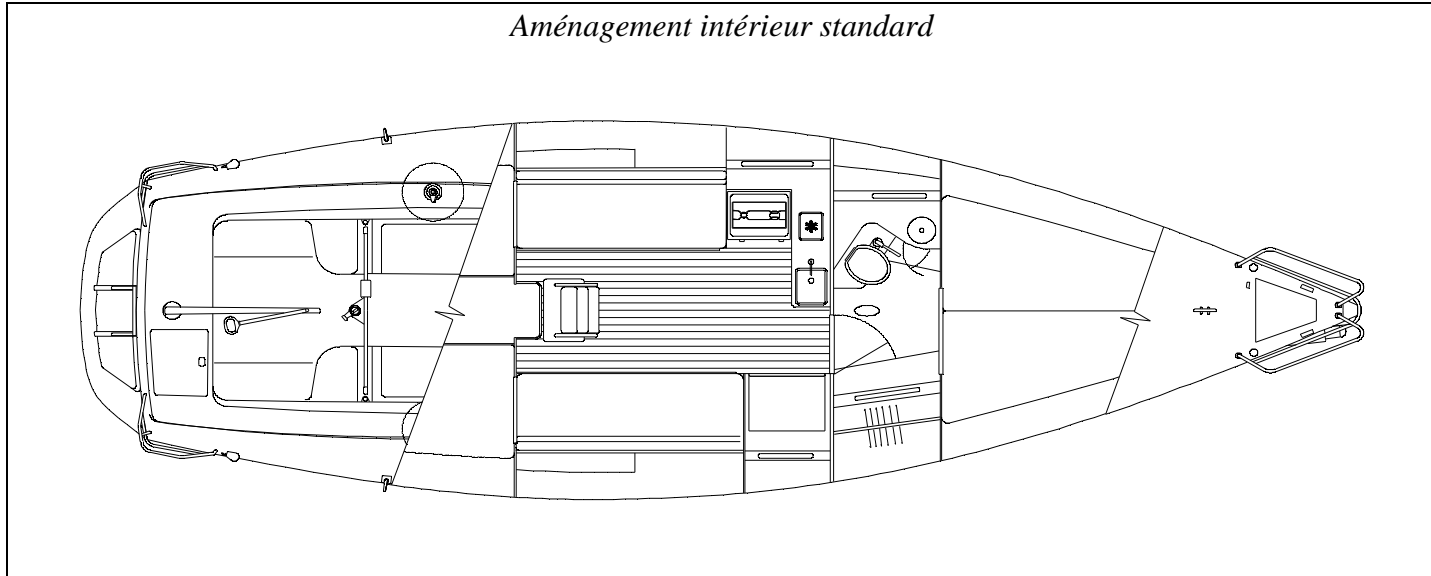

J 105 **DESCRIPTIF & INVENTAIRE STANDARD**

CONSTRUCTION :

Construction approuvée Lloyd's, sandwich balsa baltek AL 600 CK57 (100 kg/m3), utilisant tissu uni et bidirectionnel et l'imprégnation sous vide procédé "SCRIMP"

- Coque blanche, gel coat de type ISO NPG et couche extérieure en résine vinylester permettant une garantie de 5 ans contre l'osmose
- Toutes les cloisons sont stratifiées au pont et à la coque
- Cloison principale moulée (sandwich sous vide "SCRIMP") entièrement stratifiée au pont et à la coque, reprenant les efforts des cadènes et du support de mat
- Les fonds sont renforcés par un ensemble de varangues surdimensionnées
- Mât implanté sur une structure aluminium mécanosoudée reprise sur la cloison principale
- Lest plomb boulonné et stratifié sur retour de coque formant puisard de grande capacité
- Cale pied extérieur sur plage avant moulé
- Antidérapant moulé sur surface horizontale
- Safran suspendu polyester sur mèche aluminium anodisé et paliers auto-alignant

EQUIPEMENT DE PONT :

- Balcon avant inox double filières avec feu de navigation et chaumard intégré en pied de balcon
- Cadènes inox pour étai pataras haubans, bashaubans et inters
- 1 taquet d'amarrage avant
- Coffre à mouillage auto videur
- Panneau de pont (500 x 500) pour le poste avant
- 2 rails en T de 32 avec avale-tout à piston pour le foc
- 2 mains courantes inox sur roof
- Collettere d'étambrai aluminium anodisée avec 5 poulies de pied de mat
- 2 poulies plant pont triple intégrées au bossage de la capote pour retour des manœuvres au cockpit
- 2 bloqueurs XT triple Spinlock (1 de chaque côté de la descente)
- 2 winches de drisses 32 ST 2 vitesses
- 2 étuis à manivelles de winches

- Filoires et taquets coinceurs pour enrouleur (sur babord du roof)
- Filoires et bloqueurs Spinlock pour bout d'amure du spi (sur tribord du roof)
- Barre d'écoute de GV Harken encastré dans les assises du cockpit avec palan 4 pour 1 et taquet sur chariot
- Palan d'écoute de GV 6 pour 1 sur poulies Harken avec retour sur tourelle centrale et palan fin 4 pour 1 pour un rapport final de 24 pour 1
- 2 winches primaires 44 ST 2 vitesses sur hiloire de cockpit
- Cockpit de grande dimension avec assise et dossier, coffre de chaque côté 1 coffre arrière et un logement bouteille gaz
- 2 poulies plat pont double pour retour des écoutes de génois et de spi
- Balcon arrière double filières inox fermé par estropes centrales
- 2 cadènes de spi avec poulies Harken
- 2 taquets d'amarrage arrière
- capot coulissant avec cache capot muni d'une console instruments intégrée
- Porte d'entrée plexi avec aération
- Bossage pour mise en place d'une large capote en option
- 2 hublots ouvrants pour les toilettes (1 de chaque côté)
- 2 hublots fixes de grande dimension pour le carré (ouvrant en option)
- Plage de bain arrière avec échelle inox intégrée
- 3 poches à bouts
- Pompe de cale manuelle
- Barre à roue Whitlock aluminium laquée blanche, 1,2 m de diamètre gainée cuir, montée sur support moulé avec compas et arceau de protection inox
- Barre franche de secours

MAT ET GREEMENT :

- Gréement fractionné avec mât aluminium treint 2 étages de barres de flèches poussantes anodisées incolores
- Bôme aluminium anodisée incolore avec 2 bosses de ris continues et palan 6 pour 1 pour l'étauquage de la bordure
- Gréement rod (nitronic 50) continu
- Vérin hydraulique pour le réglage du pataras
- Enrouleur de foc harken monté sur étau rod
- Bout dehors carbone rétractable, manoeuvrable depuis le cockpit par l'intermédiaire d'un palan 2 pour 1
- 1 drisse de foc spectra
- 1 drisse de gv spectra
- 1 drisse de spi avec mousqueton
- 2 écoutes de foc et 2 écoutes de spi
- Ecoute de gv/ palan fin / palan de réglage barre d'écoute
- Bout d'amure de spi / manoeuvre de bout dehors
- 2 bosses de ris
- Halebas poussant avec palan 12 pour 1 intégré

AMENAGEMENT INTERIEUR :

- Cloison et aménagement plaqué formica blanc ou contremoulé pour une meilleure maintenance
- Plancher en contreplaqué lamifié rainuré
- Les bordés sont vaigrés en skaï monté sur mousse

POSTE AVANT

- Couchette double et rangements sous couchette, éclairage et ventilation par panneau de pont (500 x 500)
- Bloc contre moulé comprenant : à babord coin toilette avec wc marin, lavabo eau douce par pompe à main
- Placard et équipet en abord
- A tribord grande penderie
- 2 hublots ouvrants dans hiloire de roof
- Porte de séparation avec le carré

CARRE :

- Très spacieux éclairé par 2 hublots de roof fixe (630 x 170)
- Banquettes couchettes en vis à vis avec matelas
- Réservoir d'eau sous banquette
- Equipet en abord
- Sur l'avant babord, coin cuisine en L avec réchaud 2 feux gaz évier avec pompe à pied, rangement et équipets
- A l'avant tribord, coin table à cartes avec pupitre, rangements et équipets
- 2 mains courantes inox en plafond

ZONE ARRIERE :

- Vaste rangement de part et d'autre de la descente
- Echelle de descente inox
- Accès coffre moteur
- Porte d'entrée plexi avec aération

INSTALLATION MOTEUR ET ELECTRICITE :

- Moteur diesel 20 cv ligne d'arbre, hélice bec de canard
- Alternateur 50a
- Tableau de bord moteur dans le cockpit avec plexi de protection
- Réservoir fuel 50 litres
- Ventilation haute et basse
- 2 batteries 75 a/h
- Coupes circuits généraux
- Compartiment moteur insonorisé
- Tableau électrique avec 4 spots orientables dans le carré
- 1 plafonnier dans le poste avant
- Feux de navigation
- Les cadènes sont reliées à la masse pour protection contre la foudre
- Pompe de cale électrique

CARACTERISTIQUES

Longueur coque	10.50 m
Longueur flottaison	8.96 m
Bau maximum	3.34 m
Tirant d'eau	2.00 / 1.70 m
Déplacement	3600 kg
Poids du lest	1550 kg
Surface de voilure	53.6 m ₂
Surface de spi	110 m ₂
Puissance moteur	18 cv

Standard interior arrangement

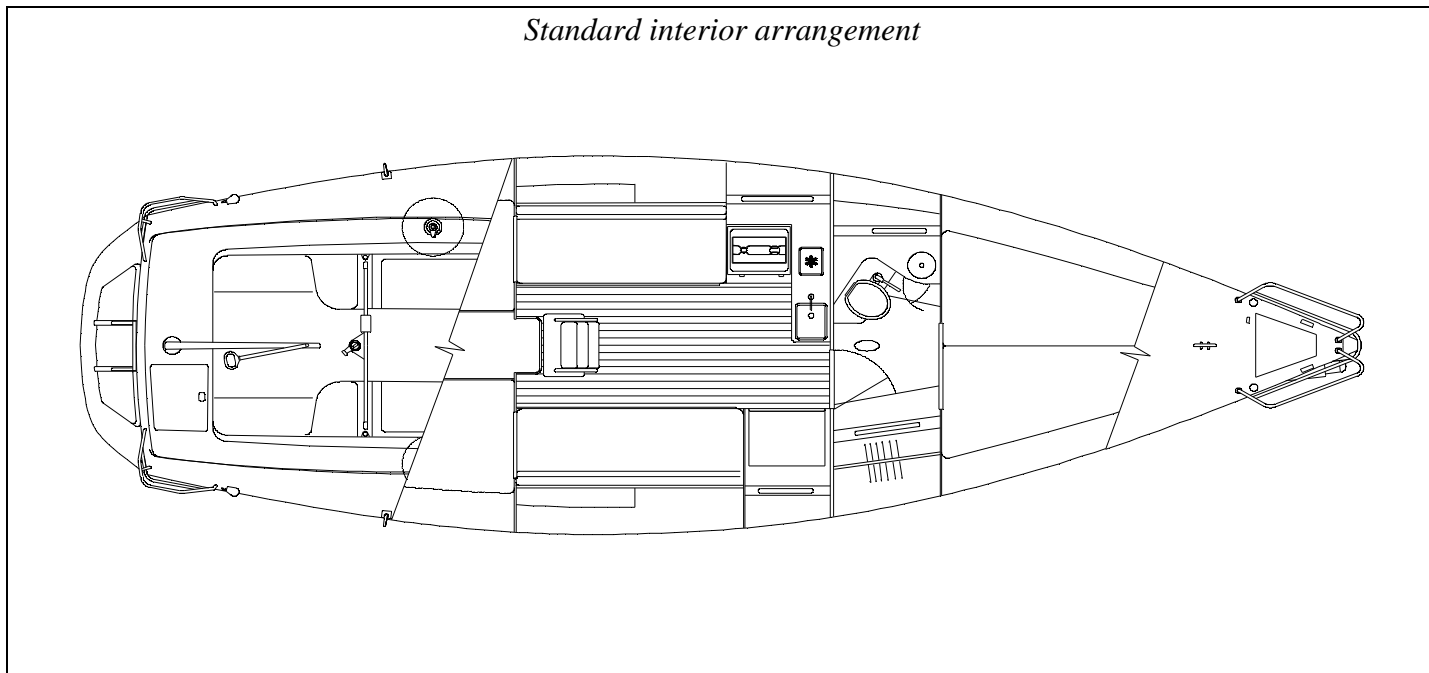

J 105 **SPECIFICATIONS**

CONSTRUCTION

The hull and deck are of GRP moulded sandwich construction using the SCRIMP resin infusion system. The laminate contains Unidirectional and Bidirectional laminate. The sandwich core is aircraft grade, Baltek balsa AL 600 CK 57 (100kg/m³). Lloyd's approved.

- The hull is moulded in ISO NPG gelcoat, colour white. The outer layer of laminate is of vinyl ester resin permitting a 5-year guarantee against Osmotic action.
- All bulkheads are laminated to the hull and the deck.
- The Main bulkhead is moulded as a balsa cored SCRIMP laminate. This immensely strong structure is laminated to the hull and deck, to carry the loads of the shroud chain plates and mast step
- The hull is strengthened by a system of moulded stringers and reinforcements.
- Mast step mounted on a fabricated aluminium structure, which is attached to the main bulkhead.
- Lead keel bolted, laminated and faired to a large capacity integral hull sump.
- Moulded toe rail on foredeck. Moulded non-skid on deck surfaces
- Polyester balanced spade rudder on anodised aluminium stock and self-aligning bearings.

DECK EQUIPMENT

- Stainless Steel bow pulpit with double lifelines. Bow navigation light and integral fairlead on foot of pulpit.
- Stainless Steel chainplates for forestay, backstay, cap, inter and lower shrouds
- Forward mooring cleat
- Self draining foredeck anchor well, with drain for bowsprit tube
- Opening hatch (500 x 500) to the fore cabin
- 2 x 32 mm Jib 'T' tracks with cars
- 2 x stainless steel handrails on coachroof top
- Cast aluminium, anodised deck ring, with 5 pulleys to lead halyards and reef lines aft.
- 2 x triple sheave deck organisers to lead halyards aft
- 2 x Spinlock triple rope clutches (1 each side of companionway)
- 2 x 32 self tailing halyard winches, 2 speed

- 2 x winch handle stowage pockets
- Bullseye fairleads and cleat for furling line (on port coachroof side)
- Bullseye fairleads and Spinlock rope clutch for Spinnaker Tack Line on Starboard coachroof side
- Harken mainsheet track mounted on cockpit seats, 4:1 purchase with cleats on traveller
- Mainsheet system using Harken pulleys with 6:1 coarse tune, connected to a 4:1 fine tune giving final power of 24:1
- 2 x 44 self tailing sheet primary winches, 2 speed, mounted on cockpit coaming
- Large self-draining cockpit, with sail locker each sides, lazarette and gas bottle locker aft.
- 2 x double sheave foot blocks for leading jib and spinnaker sheets to winches
- 2 x U Bolts with Harken pulleys for Spinnaker sheets
- 2 x Stern mooring cleats
- Sliding companionway hatch with garage, integral console for mounting optional sailing instruments
- Plexi companionway washboard with integral vent
- Breakwater for mounting large optional sprayhood
- 2 Opening portlights for toilet compartment (Port and Starboard)
- 2 large fix portlights for main saloon (Port and Starboard)
- Moulded bathing platform on transom with stainless steel swimming ladder
- 3 rope stowage bags
- Manual bilge pump
- Whitlock white aluminium wheel with naturel leather grip on custom moulded pedestal with 5'' Plastimo compass, brake and stainless guard
- Emergency tiller

MAST and RIGGING

- Fractional rig with Natural anodised aluminium mast and boom, 2 pairs aft swept spreaders.
- Mast has internal halyards, boom has internal 6:1 clew outhaul and 2 reef pennants
- Forestay, backstay and shrouds are of Nitronic 50 Stainless steel rod.
- Hydraulic backstay tensioner
- Harken unit 1 furling forestay system
- Retractable carbon fibre bow sprit, deployed from cockpit by 2:1 purchase control line led to cleat on cockpit bulkhead.
- 1 x Jib halyard in Spectra
- 1 x Main halyard in Spectra
- 1 x Spinnaker halyard with snap shackle
- 2 x Jib sheets, 2 x Spinnaker sheets
- Coarse/fine mainsheet , traveler control lines
- Asymmetric spinnaker tack line, bowsprit deploy line.
- 2 x reef lines
- Rod kicking strap with 12:1 integral purchase

INTERIOR ARRANGEMENT

- Bulkheads, and furniture covered in white formica, white gelcoat inner mouldings, for clean low maintenance finish.
- Holly and teak effect laminate finished cabin sole boards
- Headling and hull lining of foam backed vinyl in saloon and fore cabin

FORE CABIN

- Large double berth with cushions. Natural light and ventilation from overhead hatch (500 x 500)
- Moulded toilet wash module, comprising : *To port*, plinth for toilet with seawater flushed marine toilet, wash basin with drain and hand pump for fresh water supply, stowage cupboard and locker, *To Starboard*, large hanging locker
- 2 opening port lights in coachroof sides
- Door for privacy from saloon

SALOON

- Spacious, with natural light from 2 fixed portlights (630 x 170) in coachroof sides
- Settee berths to port and starboard with cushions
- Water tank under berths
- Lockers behind backrests
- *To port forward*, 'L' shape galley, with 2-burner gaz stove, Sink with drain and foot pumped fresh water, storage cupboard and lockers

- *To starboard forward*, Chart table with lifting lid, storage cupboard and lockers
- 2 x stainless steel hand rails

AFT AREA

- Large storage space either side (can be fitted with optional quarter berths)
- Stainless steel companionway ladder
- Access to engine box
- Companionway entrance has plexi washboard with integral vent

ENGINE and ELECTRICAL

- Engine 20 hp diesel with fresh water cooling, propeller shaft, 'P' bracket, folding propeller
- 50 Amp/hour alternator
- Engine switch panel in cockpit with plexi cover
- 50 litre diesel fuel tank
- Hi/low engine room ventilation
- 2 x 12 volt 75 Amp hour batteries
- Master battery switches
- Sound insulated engine compartment
- Master switch panel
- 4 x swiveling spot lights in saloon
- Fixed cabin light in forecabin
- Navigation lights
- Chainplates earth grounded to keel for protection from lightning
- Electric bilge pump

OUTLINE BOAT DATA

Hull length	10.50 m
Waterline length.....	8.96 m
Beam	3.34 m
Keel draft	2.00 / 1.70 m
Displacement.....	3600 kg
Keel weight	1550 kg
Sail area.....	53.6 m ²
Spinnaker area.....	110 m ²
Engine power	18 cv